

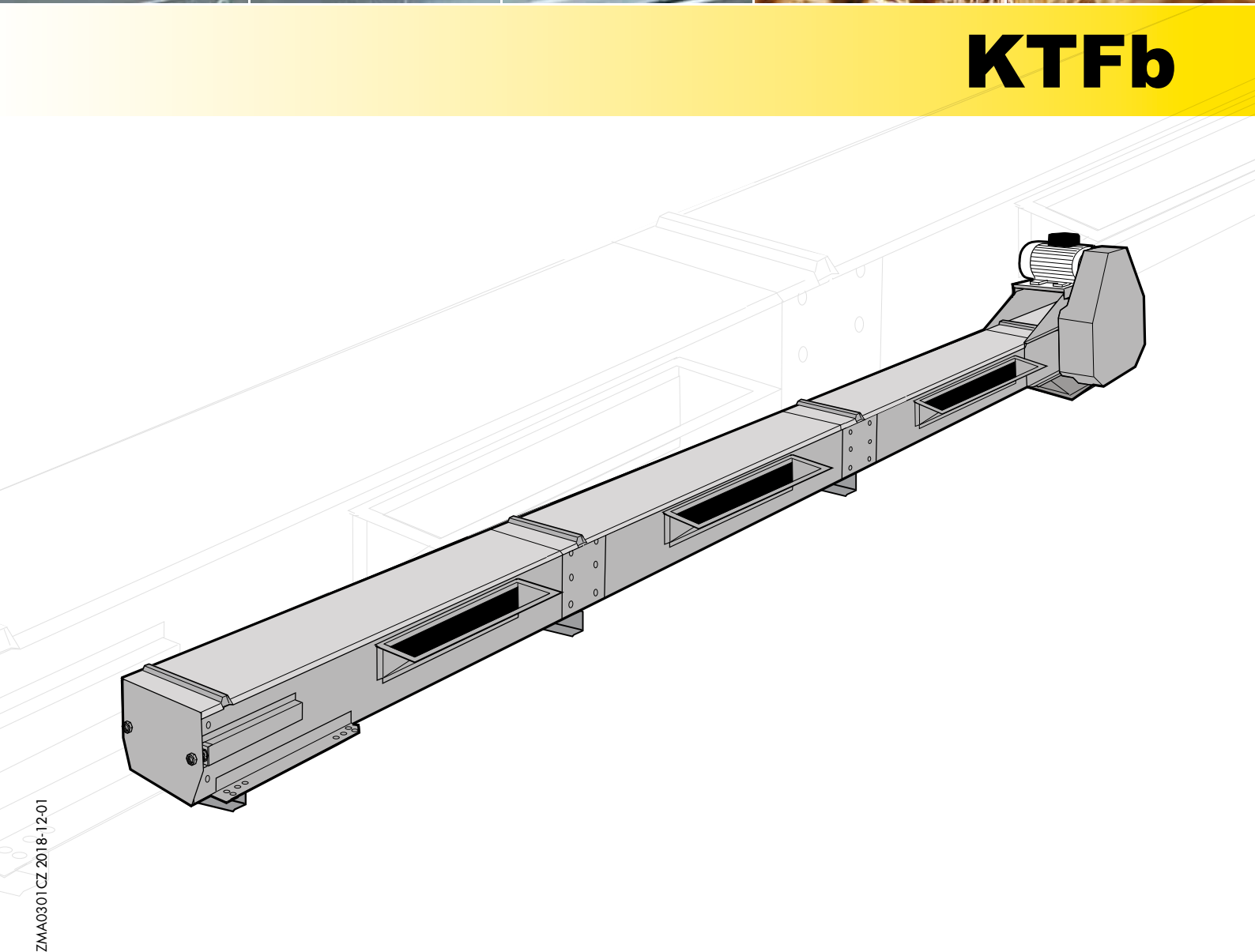

# KTFb





## Prohlídka

Při převzetí zkontrolujte, zda počet kusů odpovídá počtu uvedenému v přepravní dokumentaci. Dále zkontrolujte, zda obaly a zboží nejsou poškozené. Případné škody nebo chybějící materiály poznamenejte do nákladního listu a oznamte je přepravci i naší společnosti. Po rozbalení zboží zkontrolujte, zda je dodávka kompletní. Pokud některé materiály nejsou v pořádku, nesmí se na stroj montovat.

## Záruka

Na všechny modely strojů Skandia Elevator AB se vztahuje záruka výrobce po dobu 2 let ode dne předání. Aby záruka mohla být uplatněna a aby mohla být poskytnuta kompenzace, musí se kontaktovat společnost Skandia Elevator AB a zákazník se musí se společností Skandia Elevator AB dohodnout na tom, jak budou dané závady odstraněny. Záruka se vztahuje na všechny díly, které se poškodily nebo zlomily v důsledky výrobní vady nebo vady provedení. Záruka se nevztahuje na škody a závady způsobené chybnou montáží, nesprávným použitím nebo nedostatečnou údržbou.

## Označení CE

Na pohonu na straně převodovky se nachází značka CE, která je důkazem toho, že stroj byl vyroben v souladu se směrnicemi EU o strojích a že stroj splňuje bezpečnostní požadavky. Značka CE obsahuje informace o roku výroby, označení modelu a objednacím čísle. V případě reklamace a při objednávání náhradních dílů vždy uvádějte objednací číslo.

## Prohlášení ES

Skandia Elevator AB  
Arentorp  
S-53494 Vara  
SWEDEN

prohlašuje na svou výhradní odpovědnost, že výrobek:

## KTFb

objednací číslo:

.....  
pro který je vyhotoveno toto prohlášení, splňuje požadavky Směrnice Rady 2006/42/ES ze dne 29. prosince 2009 o harmonizaci členských států v souvislosti se strojními zařízeními.

Není-li na označení CE uvedeno jinak, tento výrobek je vyroben v souladu se Směrnicí EU o strojních zařízeních a je klasifikován jako výrobek kategorie III 3D/OD. Je určen k přepravě materiálů odpovídajících zóně ATEX 22, přičemž vnější prostředí není klasifikováno.

Vara 29/12 2009

Joakim Larsson, CEO



## Děkujeme, že jste si vybrali elevátor Skandia!

Váš dopravníkový systém bude pracovat správně pouze, pokud bude správně smontován a pokud bude prováděna řádná údržba. Pro platnost záruky musíte dodržovat tyto pokyny k montáži a samostatné pokyny k provádění údržby.

Věříme, že dopravníkový systém Skandia vám bude dlouhou dobu dobře sloužit.

<b>Přehled</b> .....	<b>6</b>
<b>Bezpečnostní informace</b> .....	<b>7</b>
Všeobecné bezpečnostní informace.....	7
Elektro bezpečnost.....	8
Bezpečnostní nálepky.....	9
<b>Před montáží</b> .....	<b>11</b>
Náklon vodorovného dopravníku.....	12
Doprava v obou směrech.....	12
<b>Napojení stroje</b> .....	<b>16</b>
Nátok.....	16
Nátok ve zvednuté střeše s mezipodlahou.....	17
Napojení k nátoku ve vodorovné části.....	18
Napojení mezi bočním nátokem a sílem.....	19
Připojení k dalšímu stroji.....	19
<b>Montáž stroje</b> .....	<b>20</b>
<b>Montáž motoru</b> .....	<b>28</b>

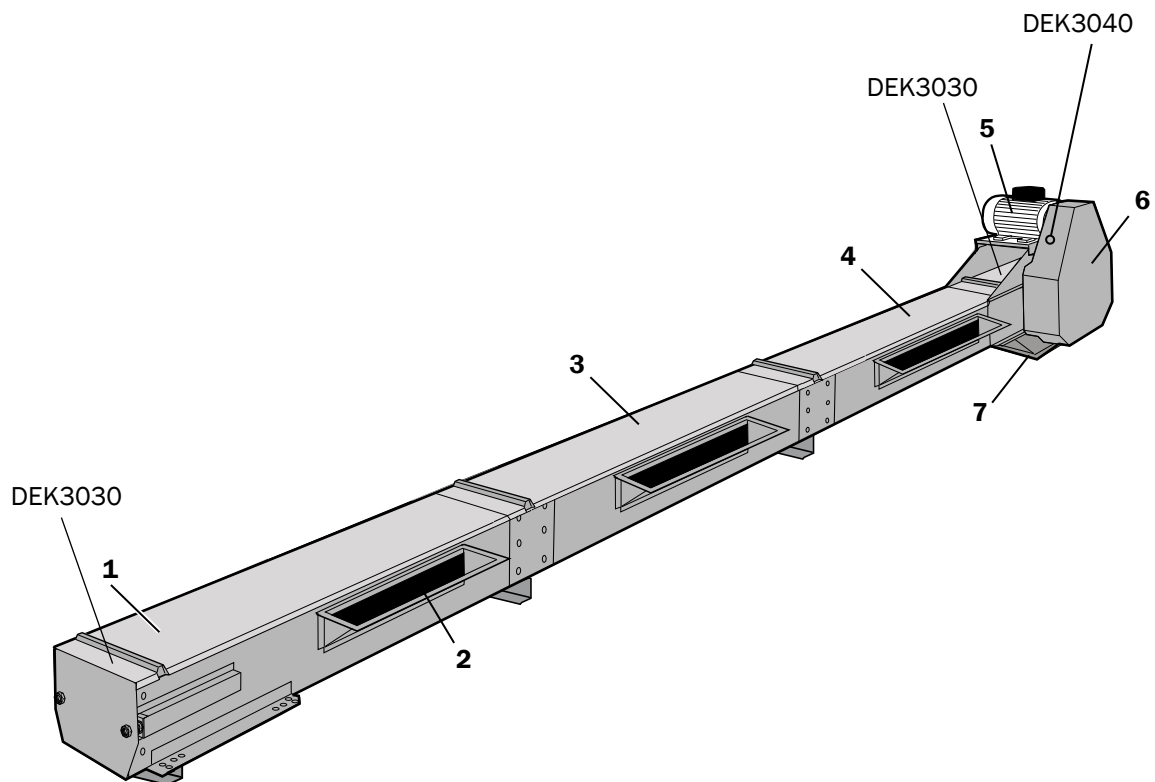

Díly	Položka
Napínací sekce	1
Boční nátok	2
Mezisekce	3
Pohon	4
Motor	5
Převodovka s krytem	6
Výpad	7
Bezpečnostní nálepky	DEK XXXX

Majitel dopravního zařízení je odpovědný za to, aby montéři, elektrikáři, servisní technici a inženýři měli pokyny k montáži vždy k dispozici.

Při nesprávné montáži a/nebo provozu může dojít k poranění osob a poškození zařízení dopravníku a/nebo dalších zařízení. Dále může dojít k funkčním poruchám nebo omezení kapacity.

Než začnete s montáží, elektrickým zapojováním, údržbou nebo provozem, přečtěte si pozorně pokyny k montáži. Pokud některá část těchto pokynů není naprosto srozumitelná, požádejte o pomoc svého prodejce.

Bezpečnostní informace jsou označeny a interpretovány následovně:

## **VAROVÁNÍ!**

Pokud nebudete dodržovat pokyny uvedené ve varování, může dojít k vážnému úrazu nebo dokonce úmrtí osob.

## **DŮLEŽITÉ UPOZORNĚNÍ!**

V případě, že budete ignorovat pokyny označené jako důležité texty, může dojít k poškození zařízení dopravníku a/nebo jiných zařízení. Dále může dojít k funkčním poruchám nebo omezení kapacity.

Upozornění! znamená, že text obsahuje informace, které zjednoduší postup montáže.

## Všeobecné informace

### **VAROVÁNÍ!**

- Zajistěte, aby si všechny osoby, jež jsou odpovědné za montáž, elektrické zapojení, údržbu a provoz dopravníkového zařízení přečetly pokyny a bezpečnostní informace a aby je chápali.
- Při provádění montáže, elektrického zapojování, údržby a během provozu zařízení dopravníku používejte ochranné rukavice, helmu, boty s ocelovou špičkou, ochranu sluchu, bezpečnostní brýle a reflexní vestu.



### **VAROVÁNÍ!**

- Než začnete s montáží, elektrickým zapojováním nebo údržbou, stroj vypněte a odpojte elektrické napájení.
- Nespouštějte stroj, pokud střecha, kryty, víka, ochrany a přípojky nejsou namontovány tak, aby se daly otevřít pouze pomocí nástroje.
- Přípojky od stroje, ke stroji a uvnitř stroje musejí být přimontovány na pevně a zcela zakryté. Pokud montážní provedení neumožní realizovat výpad, použijte k zakončení 1 m trubku.

### **DŮLEŽITÉ UPOZORNĚNÍ!**

- Pokud se stroj instaluje venku, musí se motory a převodovky zakrýt stříškou.
- Dopravníky s mezipodlahami v sekcích dopravníku nelze ovládat v obou směrech, pokud nadzvednutá střecha nevyčnívá minimálně 400 mm v obou směrech od mezipodlahy.
- Pokud dojde ke zkratu, než budete pokračovat v provozu, zkontrolujte, zda je elektrické příslušenství funkční.
- V elektrickém příslušenství nesmí být nečistoty, prach, vlhkost a elektrické výboje.
- Stroj není zkonstruován k tomu, aby se na něm stálo nebo chodilo.

## Elektrické zapojení

V případě nesprávného elektrického zapojení může dojít k poranění osob a poškození zařízení dopravníku a/nebo dalších zařízení. Dále může dojít k funkčním poruchám nebo omezení kapacity.

### **VAROVÁNÍ!**

- Všechna elektrická zařízení musí připojovat kvalifikovaný elektrikář. Viz samostatné pokyny se směry napojení elektroniky.
- Sítový vypínač musí být trvale namontován a musí být umístěn tak, aby byl během údržby snadno přístupný.
- Během provozu musí být aktivován bezpečnostní spínač klapky při přeplnění (volitelná výbava).

### **DŮLEŽITÉ UPOZORNĚNÍ!**

- Ochrana motoru musí být nastavena na proud odpovídající danému motoru.
- Během provozu musí být aktivován spínač řetězu (volitelná výbava).

## Údržba

V případě nesprávné údržby může dojít k poranění osob a poškození zařízení dopravníku a/nebo dalších zařízení. Dále může dojít k funkčním poruchám nebo omezení kapacity.

### **VAROVÁNÍ!**

Před uvedením stroje do provozu si přečtěte pokyny k provádění údržby.



## Bezpečnostní nálepky

### **VAROVÁNÍ!**

Tento stroj je dodáván s bezpečnostními nálepkami. Tyto nálepky se nesmí odstraňovat ani přelepovat. Pokud dojde k poškození bezpečnostní nálepky, můžete si objednat u společnosti Skandia Elevator AB bezplatně novou nálepku. Uveďte číslo dílu nálepky. Viz kapitola dole a předchozí část Přehled stroje.





### **K dispozici jsou následující bezpečnostní nálepky:**







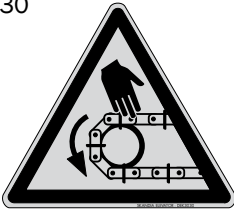

- Příkazové (bílý symbol na kulatém modrém pozadí).
- Zákazové (černý přeškrtnutý symbol na kulatém bílém pozadí s červeným okrajem).
- Varovné (černý symbol na trojúhelníkovém žlutém pozadí s černým pozadím).

### **VAROVÁNÍ!**

Je třeba dodržovat příkazy, zákazy a varování uvedená na bezpečnostních štítcích. Jinak může dojít k vážnému úrazu nebo úmrtí.

Stroje Skandia Elevator jsou opatřeny následujícími bezpečnostními nálepkami:

<b>Číslo dílu/bezpečnostní nálepka</b> Umístění - viz kapitola "Přehled stroje".	<b>Písemné definice</b>
DEK3090 	Před prvním zkušebním nastartováním motoru si přečtěte v pokynech k sestavě elevátoru část "Elevátorová brzda".
DEK3100 	Nepokládejte ventil tak, aby strana s motorem byla dole.
DEK3140 	Je zakázáno měnit nastavení a zařízení.
DEK3030 	Varování - řetěz dopravníku!
DEK3060 	Varování - pás s korečky!

DEK3040 	Varování - řetězový pohon!
DEK3050 	Varování - řemenový pohon!
DEK3070 	Varování - otočný hřídel pohonu dopravníku!
DEK3080 	Varování - otočný hřídel elevátoru dopravníku!
DEK3110 	Varování - pohybující se stroj!
DEK3120 	Varování - pohybující se stroj!
DEK3010 	Varování - výbuch prachu!
DEK3130 	Varování - na plošině a žebřících smí být najednou maximálně 2 osoby = 200 kg/440 liber!

Dopravník lze smontovat přímo v místě instalace nebo se může smontovat a potom přesunout pomocí zvedacího zařízení na místo. Konkrétní způsob zvolte v závislosti na situaci a prostoru v daném místě a v závislosti na délce dopravníku.

## **⚠ DŮLEŽITÉ UPOZORNĚNÍ!**

- Stroj musí být správně situován vzhledem k plánovaným přípojkám.
- Pokud se dopravník bude po smontování zvedat, nesmí být delší než 14 metrů. Hmotnost dopravníku musí být rozdělena do několika zvedacích bodů, přičemž jeden zvedací bod bude podepírat rám pohonu. Zvedací body musí být od sebe vzdáleny max. 12 metrů.
- Maximální vzdálenost mezi podpěrami je u standardního dopravníku 6 metrů. Pokud se používají lanové podpěry, tato vzdálenost je 12 metrů.
- Pomocí vzpěr odlehčete hmotnost pohonu k zemi a/nebo ke stabilním konstrukcím v okolí. Je-li stroj vybaven převodovým motorem, podepřete opěrný rám motoru. Nikdy nepoužívejte motor resp. převodový motor k podepírání.

Šrouby ke smontování dopravníku najdete v sáčcích připevněných k příslušným částem stroje.

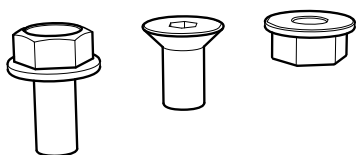

Tento stroj je k dispozici v několika různých provedeních:

A - s nátokem pro plnění materiálu z jiného stroje nebo s plněním ze síla/zásobníku přes regulovanou klapku.

B - s bočním nátokem pro samočinně regulované plnění ze síla.

C & D - s nátokem v mezisekci se zvednutou střechou a mezipodlahou pro plnění ze síla/zásobníku se samočinnou regulací.

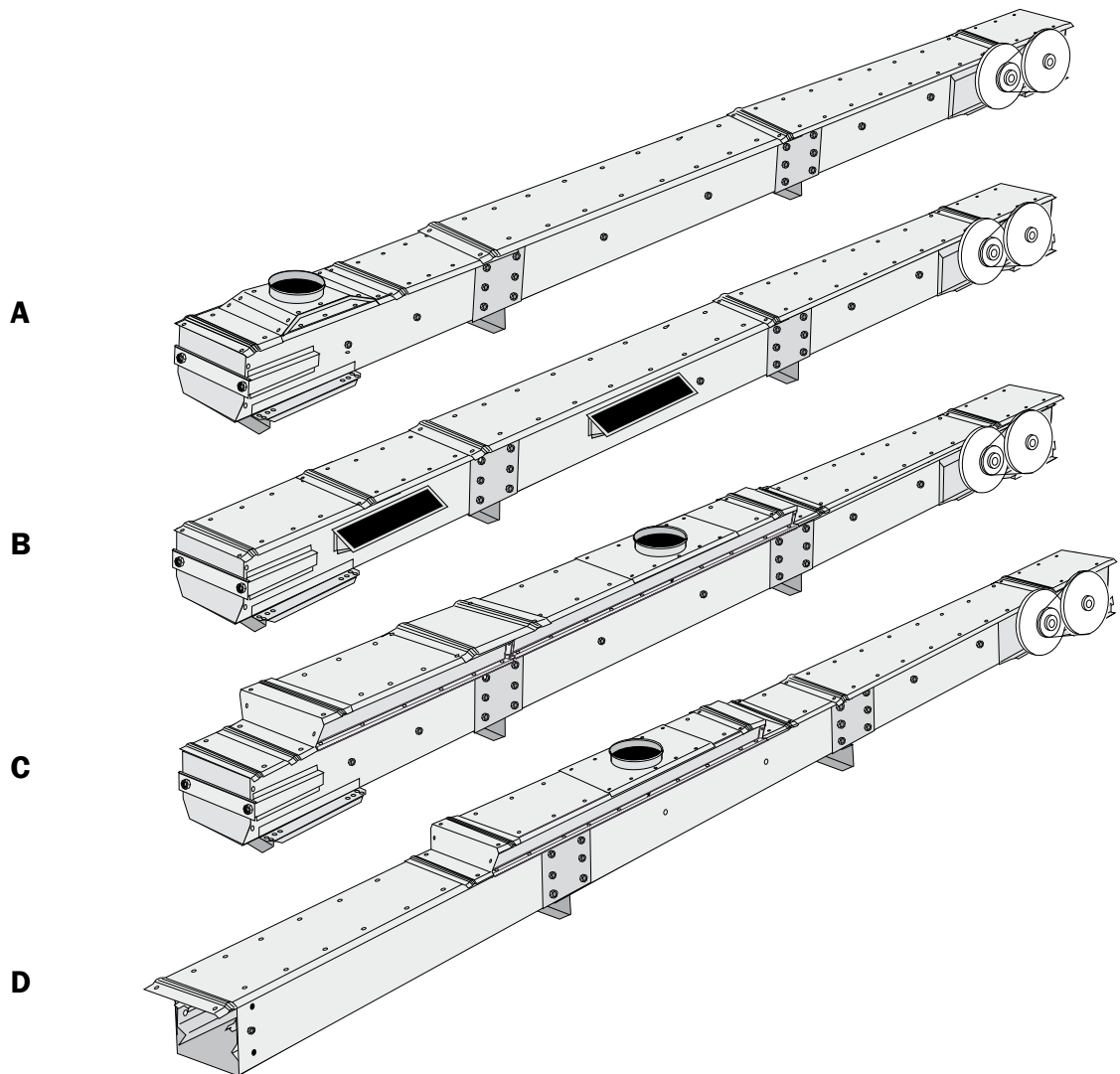

1. Položte díly stroje v pořadí, ve kterém se budou montovat.
2. Podle obrázku odmontujte plechy střechy, mezipodlahy a pojezdové kolejnice.

Na obrázku jsou znázorněna následující provedení:

ABD1 - Napínací sekce A, B a C.

C1 - Napínací sekce u provedení C.

AD2 - Mezisekce u provedení A a D.

B2 - Mezisekce u provedení B.

C2 - Mezisekce u provedení C.

ABD3 - Pohon u všech provedení.

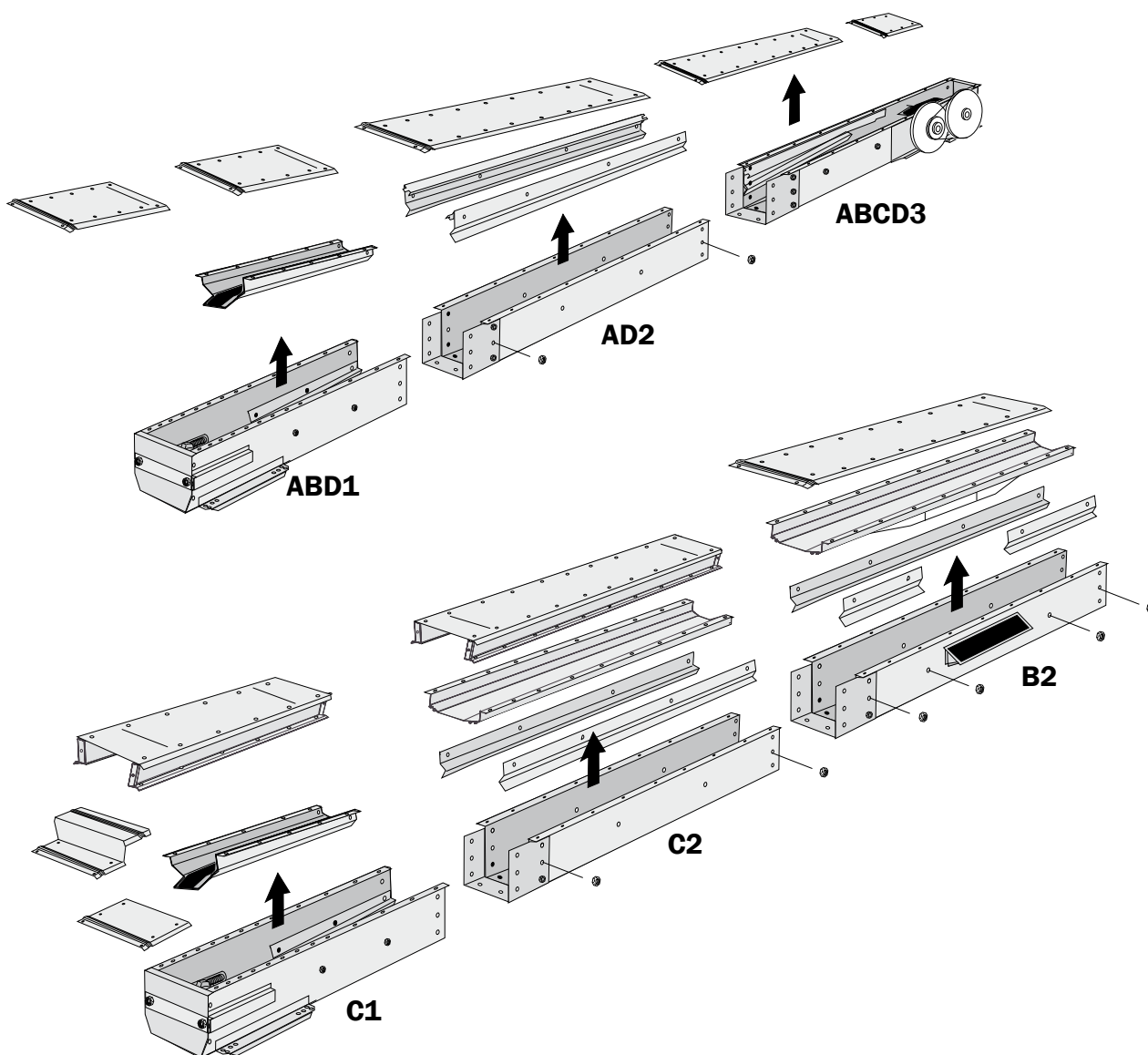

## Náklon vodorovného dopravníku

Pokud se vodorovný dopravník smontuje tak, aby byl nakloněn o více než 5°, jeho kapacita klesne.

### **DŮLEŽITÉ UPOZORNĚNÍ!**

Pokud se dopravník musí naklonit o více než 5°, musí se použít dopravník určený k provozu v nakloněném stavu.

## Doprava v obou směrech

### **DŮLEŽITÉ UPOZORNĚNÍ!**

- Dopravníky s mezipodlahami v sekcích dopravníku nelze ovládat v obou směrech, pokud nadzvednutá střecha nevyčnívá minimálně 400 mm v obou směrech od mezipodlahy.
- Nejdelší úsek dopravníku musí být vždy vyrovnán směrem k pohonu. Délka dopravy v každém ze směrů nesmí být větší než 20 metrů.
- V případě dopravy v obou směrech se musí často kontrolovat napnutí řetězu dopravníku.



## ⚠ **VAROVÁNÍ!**

- Přípojky od stroje, ke stroji a uvnitř stroje musejí být přimontovány na pevně a zcela zakryté. Pokud montážní provedení neumožní realizovat výpad, použijte k zakončení 1 m trubku.
- Nepoužívané vstupy uzavřete.

## ⚠ **DŮLEŽITÉ UPOZORNĚNÍ!**

- Používejte pouze doporučený nátok, výpad a spojovací komponenty.
- Potrubí musí být vhodně nadimenzováno a musí mít sklon minimálně 45°.

Smontujte nátok/výpad podle pokynů v kapitole "Montáž stroje".

## Nátok

Nátok se používá při plnění ze stroje s konkrétní kapacitou.

## ⚠ **DŮLEŽITÉ UPOZORNĚNÍ!**

Při plnění ze sila nebo zásobníku se musí použít nátok ve zvednuté střeše s mezipodlahou.

Nátok v napínací sekci lze umístit podle rozměrů uvedených na obrázku.

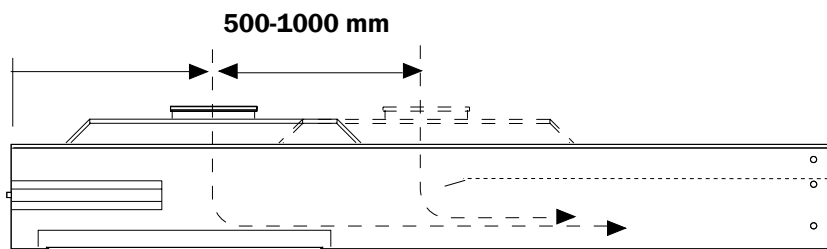

Pokud se používá napínací sekce se zvednutou střechou, nátoky lze umístit rovněž dále směrem k mezisekci. Viz rozměry na obrázku.

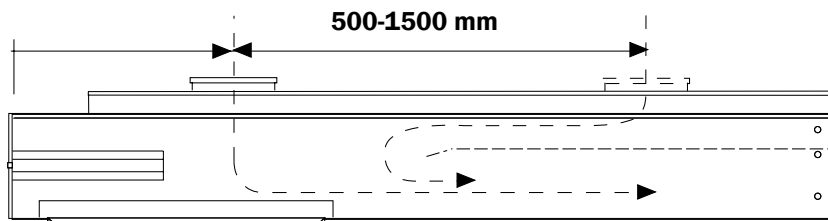

Nátoky v mezisekcích lze umístit kdekoli po délce stroje.

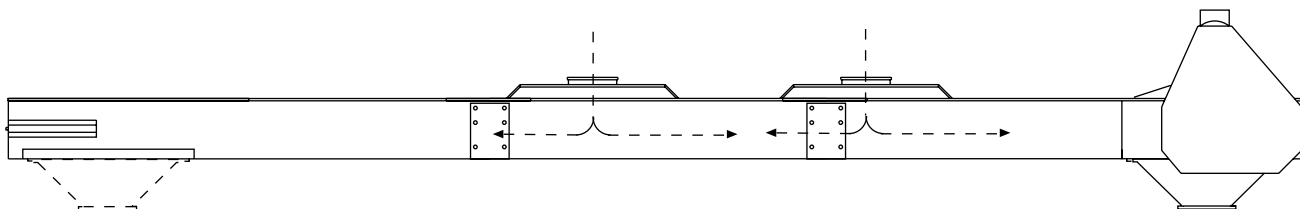



## Nátok ve zvednuté střeše s mezipodlahou

Tyto nátoky mají samočinnou regulaci a používají se při plnění ze sila/zásobníku.

Tyto nátoky lze umístit podle rozměrů znázorněných na obrázku.

### DŮLEŽITÉ UPOZORNĚNÍ!

Namontujte zvednutou střechu posunutou o 400 mm směrem k napínací sekci.

Pokud se mezisekce se zvednutou střechou bude montovat přímo na napínací sekci, u napínací sekce se musí rovněž použít zvednutá střecha.

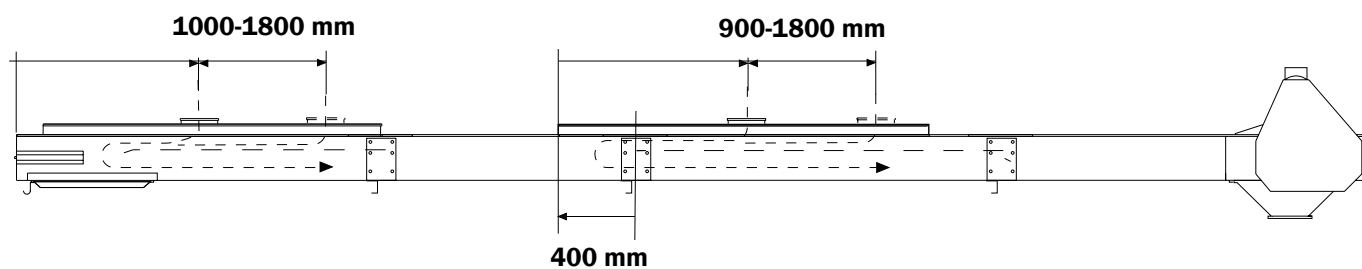

Boční nátok Boční nátoky mají samočinnou regulaci a používají se při plnění ze sila/zásobníku.

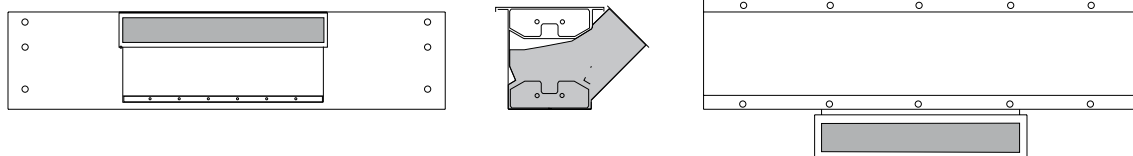

## Napojení k nátoku ve vodorovné části

### **⚠ DŮLEŽITÉ UPOZORNĚNÍ!**

Připojení musí být navrženo tak, aby plnění probíhalo vzhledem k rovině dopravníku svisle.

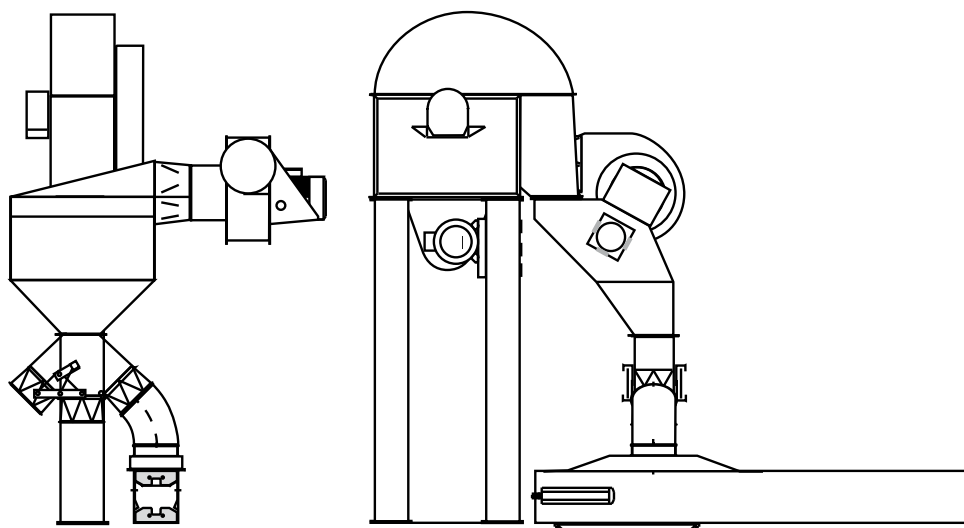
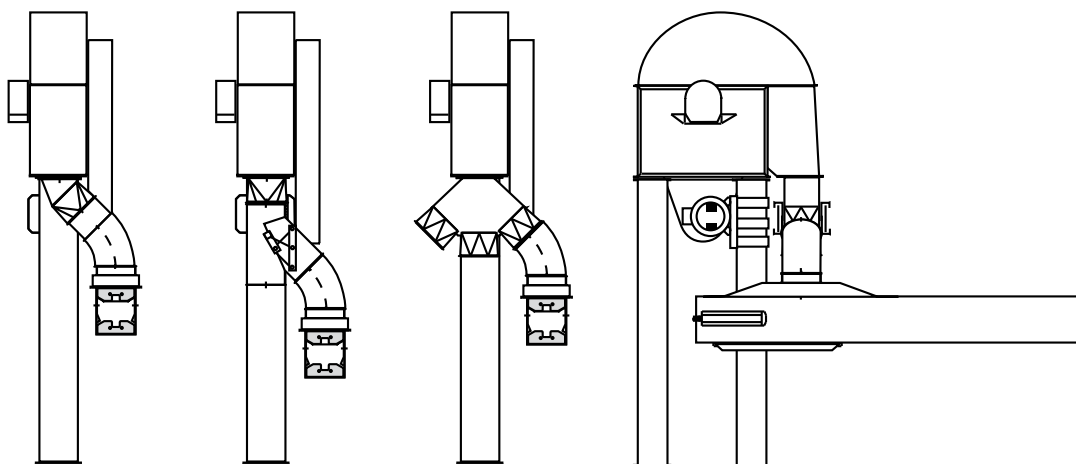

## Napojení mezi bočním nátokem a silem

### **DŮLEŽITÉ UPOZORNĚNÍ!**

Napojení musí být nakloněno vzhledem k rovině dopravníku minimálně o 45°.

## Připojení k dalšímu stroji

Dopravník připojte k dalšímu stroji podle pokynů k montáži.

1.  
Přitlačte díly stroje k sobě.

**⚠ DŮLEŽITÉ UPOZORNĚNÍ!**

Části stroje musí být smontovány rovně a nesmí být překrouceny.

2.  
Namontujte spodní šrouby.

Upozornění! Současně se spodními šrouby namontujte také opěrné šachty (Y).

3.  
Namontujte boční šrouby.

Upozornění! Používejte pouze horní a spodní otvory směrem k mezisekcím s pojezdovými lištami a pouze spodní otvory směrem k mezisekcím s pojezdovými lištami a mezipodlahami. Používejte pouze prostřední a spodní otvory směrem k napínací sekci.

**⚠ DŮLEŽITÉ UPOZORNĚNÍ!**

Pokud se stroj instaluje venku, spoje bočních plechů, střecha a nátok musí být utěsněny silikonem.

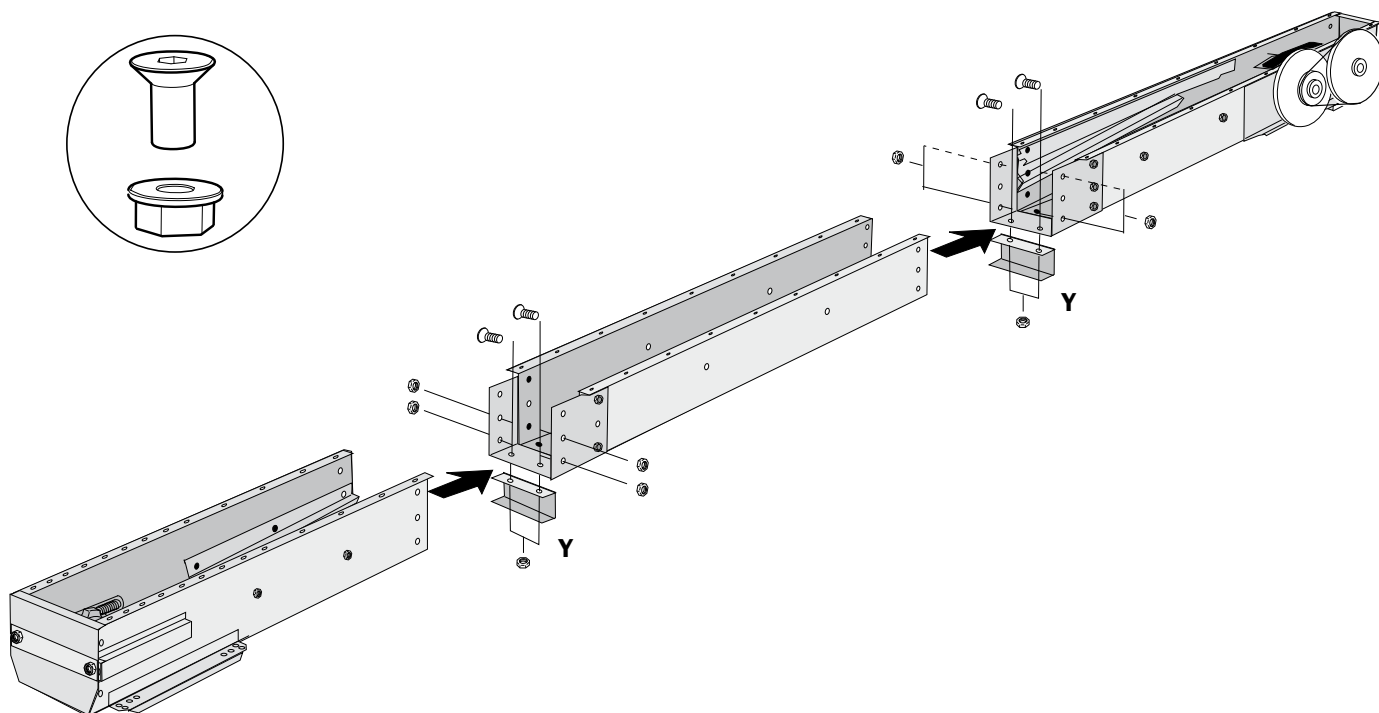
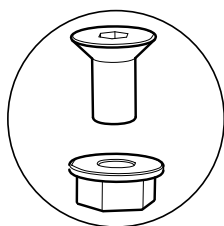

4.  
Spojte délky řetězu do jednoho dlouhého řetězu dopravníku.

**⚠ DŮLEŽITÉ UPOZORNĚNÍ!**

Rozdělte délky kartačového/korečkového unašeče rovnoměrně podél řetězu dopravníku.

5.  
Namontujte řetěz dopravníku na místo ve spodní části dopravníku.

Upozornění! Držáky řetězu "tlačí" unašeče k pohonu.

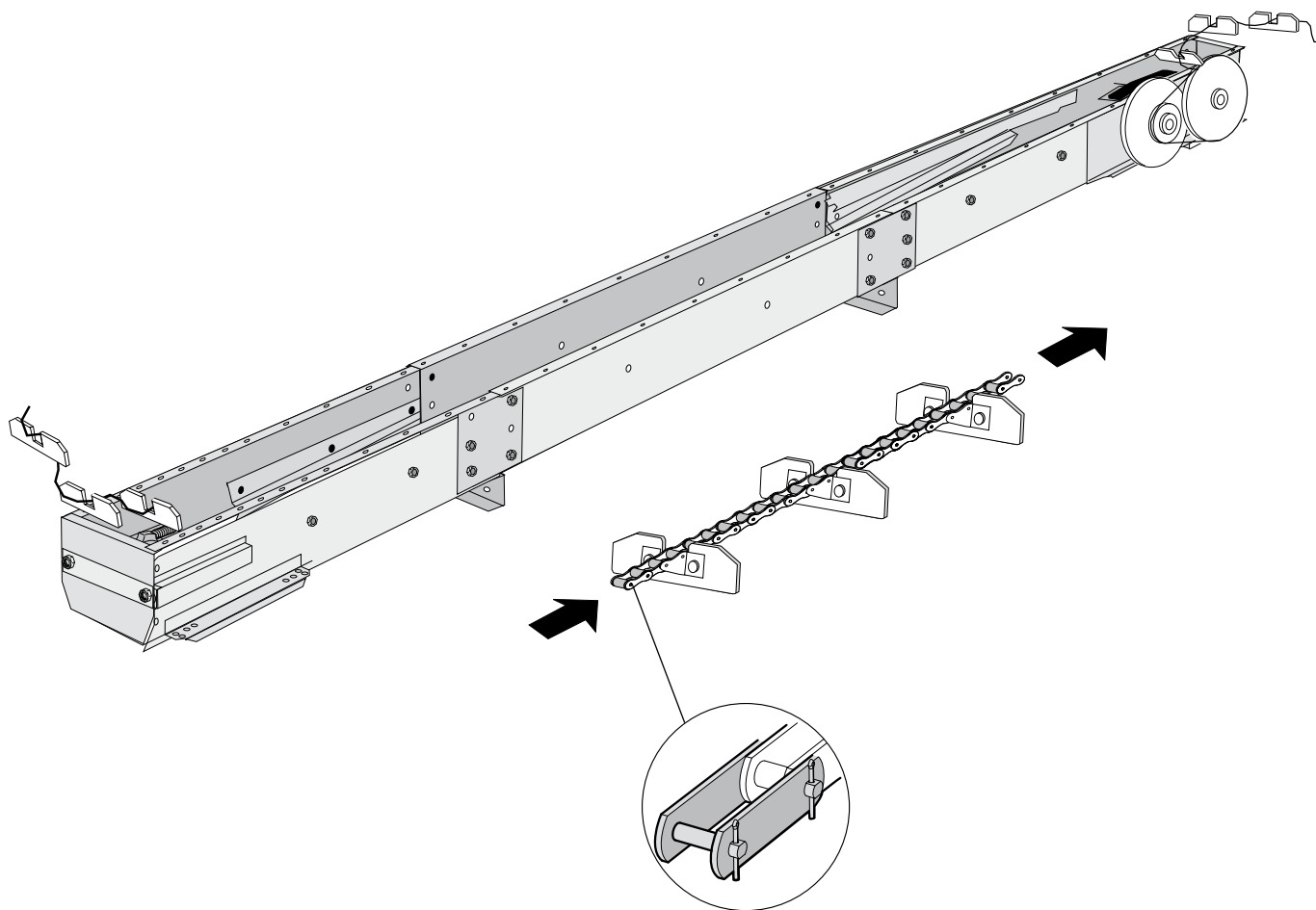

6. Namontujte pojezdové kolejnice/mezipodlahy od pohonu k napínací sekci.

**⚠ DŮLEŽITÉ UPOZORNĚNÍ!**

Namontujte správně k sobě ozubové spoje.

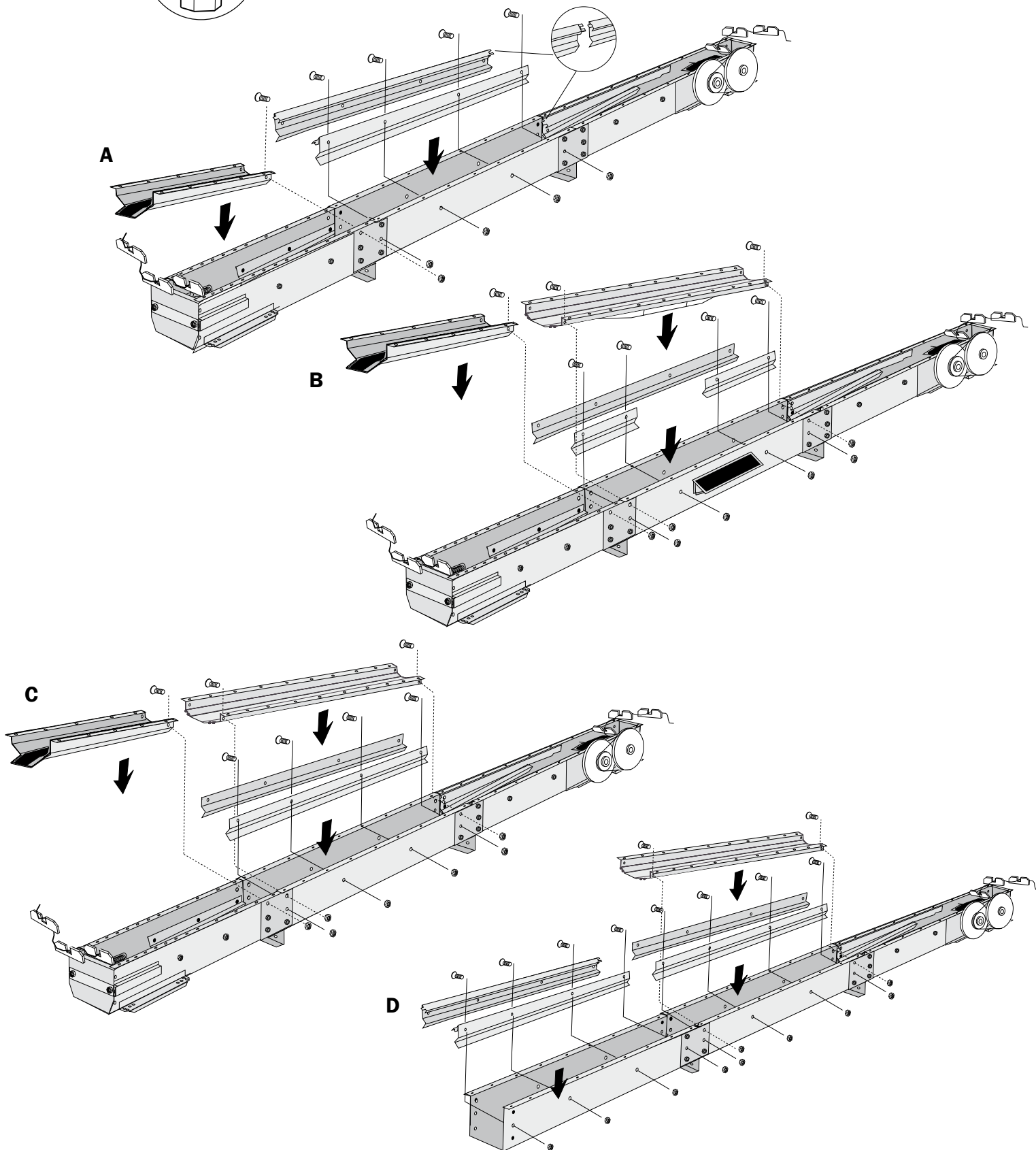
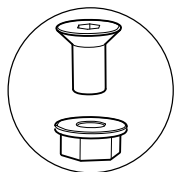

7.  
Položte zbytek řetězu dopravníku na horní úroveň.

8.  
Zasuňte hřídel napínací sekce dopředu, směrem k pohonu.

Umístěte řetěz dopravníku přes ozubené kolo napínací sekce. V případě potřeby jej zkratěte na správnou délku a potom jej smontujte.

**⚠ DŮLEŽITÉ UPOZORNĚNÍ!**

Řetěz dopravníku musí být vycentrován, volně se pohybovat a nesmí znečišťovat boky dopravníku.

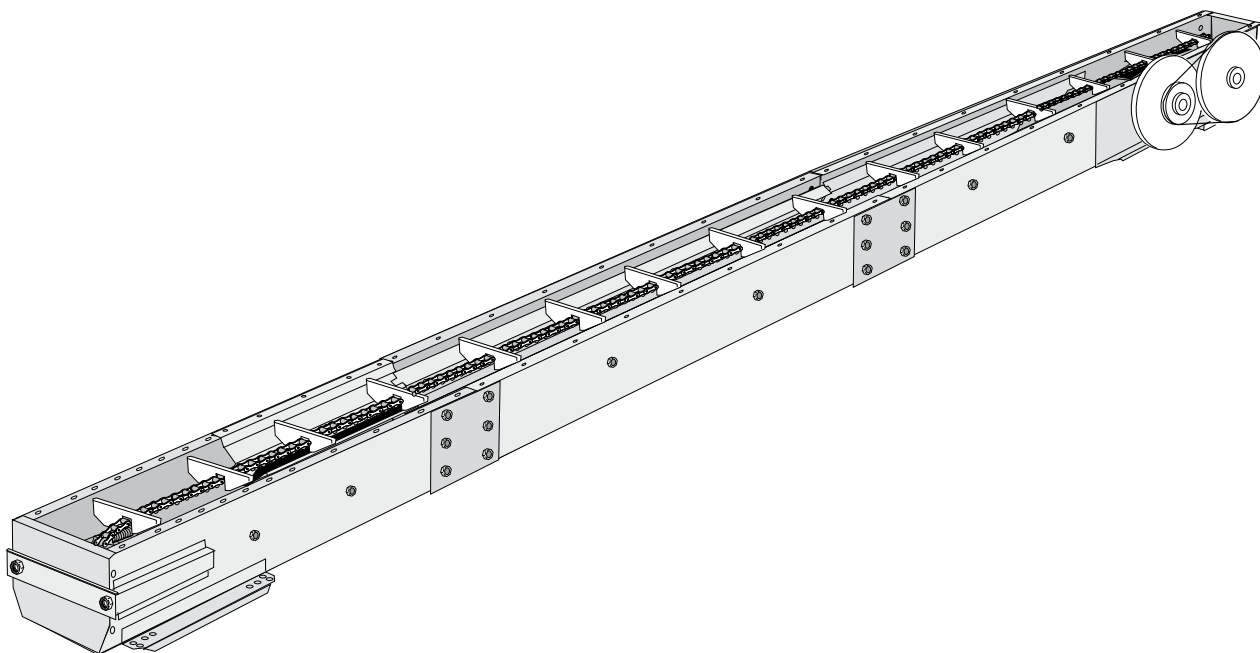

9.

Řetěz dopravníku utáhněte pomocí napínacích šroubů v napínací sekci.

Upozornění! Napínací šrouby uvnitř dopravníku jsou opatřeny pevnými pojistnými maticemi.

### **⚠ DŮLEŽITÉ UPOZORNĚNÍ!**

- Hřídel napínací sekce musí být v pravém úhlu k řetězu dopravníku.
- Řetěz dopravníku nesmí být příliš hodně napnutý. Je-li řetěz dopravníku příliš napnutý, nelze jej u hřídele napínací sekce potáhnout do strany. Uvolněte napnutí řetězu tak, aby jim bylo možno potáhnout mírně do strany.

Jakmile je montáž dopravníku ukončena, kontrolujte dopravník chvíli během zkušebního provozu a potom znovu prověřte napnutí.

Nový řetěz dopravníku musí chvíli běžet a pak se musí upravit.

### **⚠ DŮLEŽITÉ UPOZORNĚNÍ!**

Zkontrolujte řetěz dopravníku po 50 hodinách provozu. Informace k údržbě najdete v samostatným pokynech k provádění údržby.

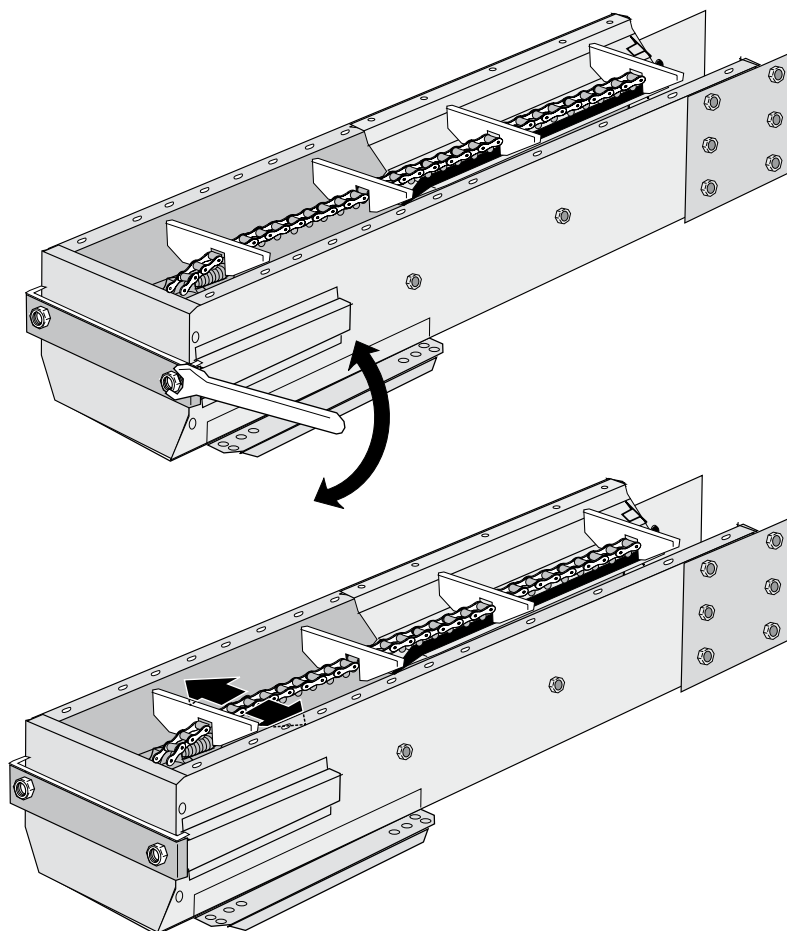



10.

Upozornění! K namontování nátoku a výpadu použijte původní šrouby.

Upozornění! Plechy střechy se nesmí používat nebo, pokud se používají zvednuté střechy/nátoky, plechy se musí přizpůsobit na nové délky.

11.

Střechy montujte postupně.

### DŮLEŽITÉ UPOZORNĚNÍ!

Namontujte zvednutou střechu posunutou o 400 mm směrem k napínací sekci.

Pokud se mezisekce se zvednutou střechou bude montovat přímo na napínací sekci, u napínací sekce se musí rovněž použít zvednutá střecha.

Upozornění! K zakrytí nepřekrývajících se spojů na střeše použijte přechodový plech.

### DŮLEŽITÉ UPOZORNĚNÍ!

- Namontujte gumové výlisky do drážek ve spojích.
- Pokud se stroj instaluje venku, spoje bočních plechů, střecha a nátok musí být utěsněny silikonem.

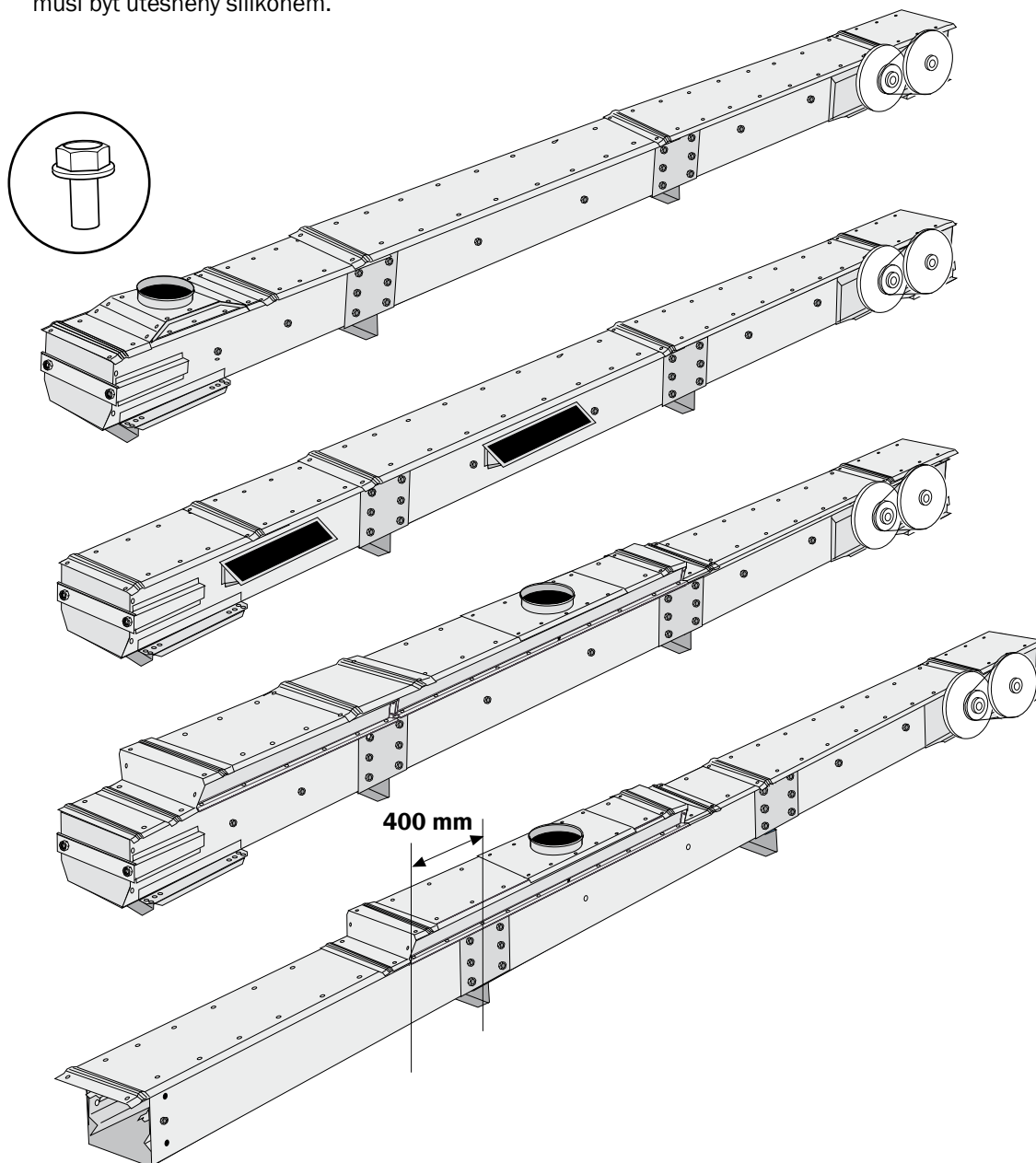

14.

**VAROVÁNÍ!**

Pokud se u strojů s motory převodovky nepoužívá stříška, otočný hnací hřídel je mezi motorem převodovky a strojem částečně odkrytý.

15.

Klapka při přeplnění (A) s bezpečnostním spínačem představuje volitelnou výbavu, která zastaví dopravník, pokud je dopravník přetížen nebo se otevře klapka při přeplnění.

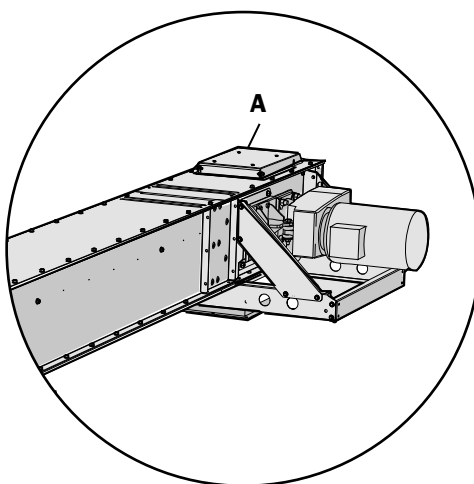

Upozornění! Klapka při přeplnění je namontována s nastavitelnou pojistkou. Odpor pojistky lze upravit šroubky (B) a (C). Šroubováním dovnitř odpor zvyšujete, šroubováním ven - snižujete. Tím se zajistí, že se klapka otevře (a vypne se elektrické napájení) při skutečném přeplnění nebo při záměrném otevření.

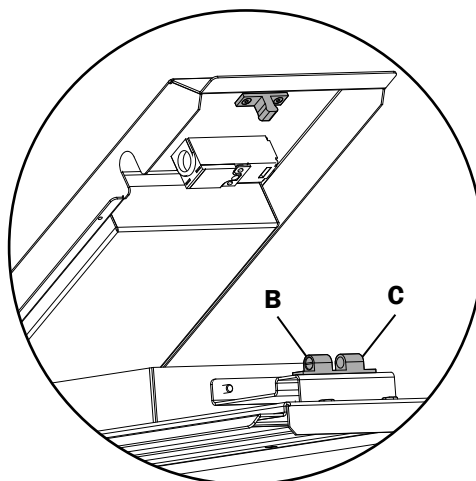

**VAROVÁNÍ!**

- Během provozu musí být aktivován bezpečnostní spínač klapky při přeplnění.
- Všechna elektrická zařízení musí připojovat kvalifikovaný elektrikář. Viz samostatné pokyny se směry napojení elektroniky.



### **VAROVÁNÍ!**

- Motor musí instalovat kvalifikovaný elektrikář.
- Síťový vypínač musí být trvale namontován a musí být umístěn tak, aby byl během údržby snadno přístupný.
- Během provozu musí být namontován kryt převodovky.

### **DŮLEŽITÉ UPOZORNĚNÍ!**

- Ochrana motoru musí být nastavena na proud odpovídající danému motoru.
- Pokud se stroj instaluje venku, musí se motory a převodovky zakrýt stříškou.

1.

Smontujte komponenty (A-C) pomocí stejného šroubu.

2.

Namontujte motor a pohonný řetěz.

3.

Rukou utáhněte a připevněte motorový můstek (C).

### **DŮLEŽITÉ UPOZORNĚNÍ!**

Napnutí pohonných řetězů průběžně upravujte. Další informace o pohonném řetězu najdete v samostatných pokynech v provádění údržby.

4.

Kryt převodovky (D) je zavěšen na spodní straně. K horní straně je připevněn pomocí dvou šroubů.

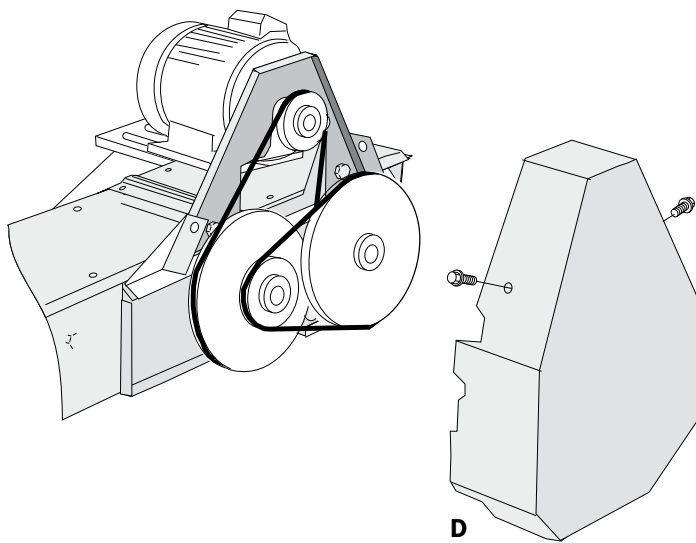
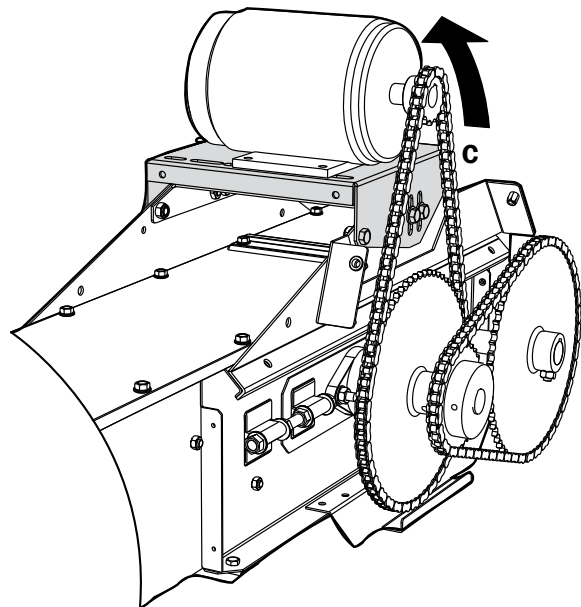
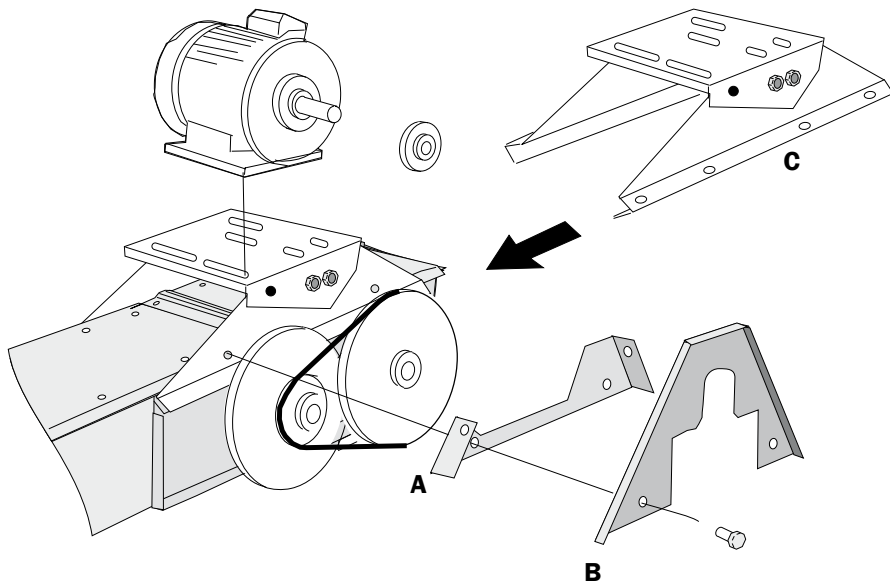



**SKANDIA**  
ELEVATOR

**SKANDIA ELEVATOR AB**

KEDUMSVÄGEN 14, ARENTORP  
S-534 94 VARA, SWEDEN

PHONE +46 (0)512 79 70 00  
FAX +46 (0)512 134 00

INFO@SKANDIAELEVATOR.COM  
WWW.SKANDIAELEVATOR.COM